

第36回ビーチバレーOKINAWA2024 大会結果報告

期 日 令和6年6月15日(土) 2人制一般男女、2人制高校男女、2人制中学男女
 令和6年6月16日(日) 4人制男女混成、4人制中学男女
 会 場 西原きらきらビーチ

【2人制の部】

＜一般男子の部＞		参加チーム数 8	
	チーム名	選手名	備考
優 勝	天願・喜友名	喜友名 朝之 天願 翔之	
準優勝	藤目・高山	藤目 海斗 高山 大晟	

＜一般女子の部＞		参加チーム数 なし	
	チーム名	選手名	備考

＜高校男子の部＞		参加チーム数 9	
	チーム名	選手名	備考
優 勝	崎山・垣花 (首里)	崎山 陽生 垣花 佳弥	
準優勝	具志堅・アレックス (美里工業)	具志堅 天太 ホーケン アレックス	
3位	花城・砂川 (美里工業)	花城 拓人 砂川 優志	

＜高校女子の部＞		参加チーム数 15	
	チーム名	選手名	備考
優 勝	知花・又吉 (コザ)	知花 愛 又吉 倫愛奈	
準優勝	上地・豊島 (知念)	上地 七星 豊島 りこ	
3位	石川・野澤 (首里・NLA)	石川 響 野澤 百合 アイナ	

＜中学男子の部＞		参加チーム数 12	
	チーム名	選手名	備考
優 勝	池辺・前里 (西原)	池辺 泰河 前里 葉月	
準優勝	宮本・根原 (石垣第二)	宮本 健太郎 根原 溪輔	

＜中学女子の部＞		参加チーム数 6	
	チーム名	選手名	備考
優 勝	井藤・比嘉 (鏡原・古蔵)	井藤 華那 比嘉 栞奈	
準優勝	山城・宮城 (古蔵・安岡)	山城 美緒華 宮城 仁寧	

【4人制の部】

＜男女混成の部＞		参加チーム数 11	
	チーム名	選手名	備考
優 勝	サボテン	嘉数 陸来 喜久盛 勇斗 我謝 凧沙 並里 侑香	
準優勝	Satoshi's	赤嶺 智 神谷 聡 赤嶺 さちえ 神谷 祥乃	

＜中学男子の部＞		参加チーム数 7	
	チーム名	選手名	備考
優 勝	Palmバレーホールスクール	宮平 海琉 嶺井 開翔 池辺 泰河 前里 葉月	
準優勝	長嶺中学校B	平田 悠翔 田口 陽斗 真栄田 涼太郎 木村 風介	

＜中学女子の部＞		参加チーム数 18	
	チーム名	選手名	備考
優 勝	西原東中A	安里 美南 西平 友愛 小橋川 由奈 與那嶺 良佳 大城 寧音 岸本 小夏	
準優勝	西原東中B	與那城 未夏 銘苺 のえる 玉那覇 結莉 金城 さくら 戸田 歩咲那	

※ 次の種目の優勝チームは、下記大会への出場を推薦する。

- 2人制 一般男子 第38回全日本ビーチバレーボール男子選手権大会(8/12～14 神奈川県藤沢市)
- 2人制 一般女子 第35回全日本ビーチバレーボール女子選手権大会(8/23～25 大阪府岬町)
- 2人制 高校男子 第23回全日本ビーチバレーボール高校男子選手権大会(8/9～11 大阪府阪南市)
- 2人制 高校女子 第28回全日本ビーチバレーボール高校女子選手権大会(8/9～11 愛媛県伊予市)
- 2人制 高校男女 第10回全九州ビーチバレーボールジュニア選手権大会(6/29～30 長崎県諫早市) ※3位まで
- 4人制 中学男女 第15回全日本ビーチバレーボール4人制中学選手権大会(8/17～18 神奈川県藤沢市)
- 2人制 中学男女 第4回全日本ビーチバレーボール中学選手権大会(8/24～8/25 愛知県碧南市)

第36回ビーチバレーOKINAWA 2024 《組み合わせ》

令和6年6月15日(土)

【2人制 一般男子】

○決勝トーナメント戦

【28点1セットマッチ(打ち切りなし)】

※決勝戦は、21点3セットマッチ(第3セットは15点)打ち切りなし

※審判について

は「C①」の審判チームです。

(2試合目以降は、各コートでの前の試合で負けたチームが審判を行う。)

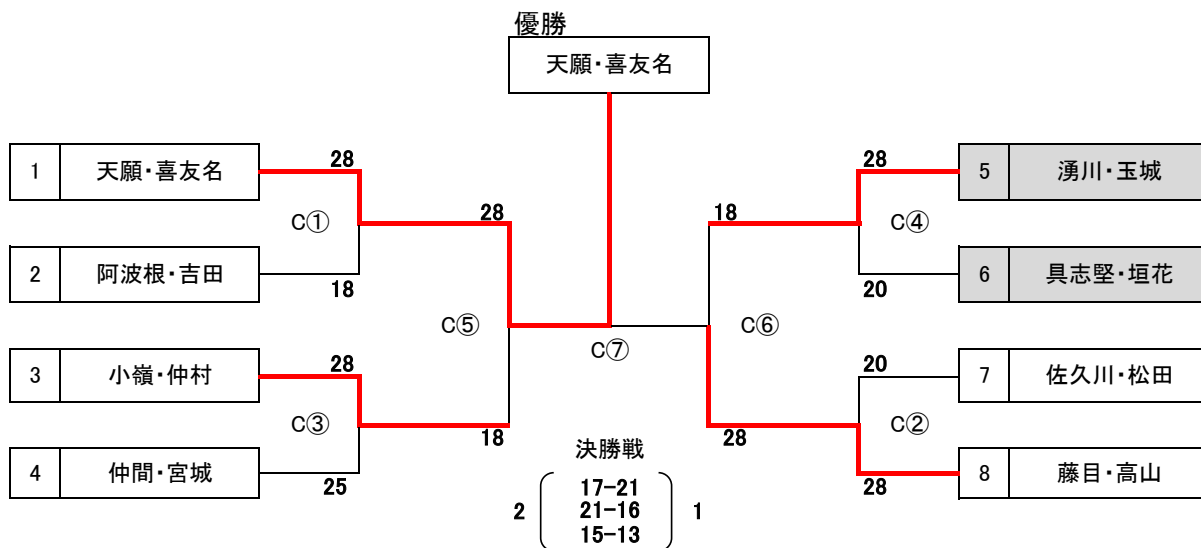

《シード順》

【2人制 一般男子】

Seed	チーム名	選手名①	point	選手名②	point	計
Seed1	天願・喜友名	喜友名 朝之	149	天願 翔之	149	298
Seed2	藤目・高山	藤目 海斗	109	高山 大晟	0	109
Seed3	湧川・玉城	玉城 久弥	0	湧川 朝貴	0	0
Seed4	仲間・宮城	仲間 響也	0	宮城 宙	0	0
Seed5	小嶺・仲村	小嶺 瑠威	0	仲村 英治	0	0
Seed6	具志堅・垣花	具志堅 琉真	0	垣花 颯太	0	0
Seed7	佐久川・松田	佐久川 祐樹	0	松田 勇之心	0	0
Seed8	阿波根・吉田	阿波根 昌司	0	吉田 将寿	0	0

※Seed3～8は抽選により決定

JVAビーチバレーボールオフィシャルポイントランキングによる(令和6年6月3日現在)

第36回ビーチバレーOKINAWA 2024 《組み合わせ》

令和6年6月15日(土)

【2人制 高校男子】

○決勝トーナメント戦

【21点1セットマッチ(打ち切りなし)】

※審判について

は「D①」の審判チームです。

(2試合目以降は、各コートの前試合で負けたチームが審判を行う。)

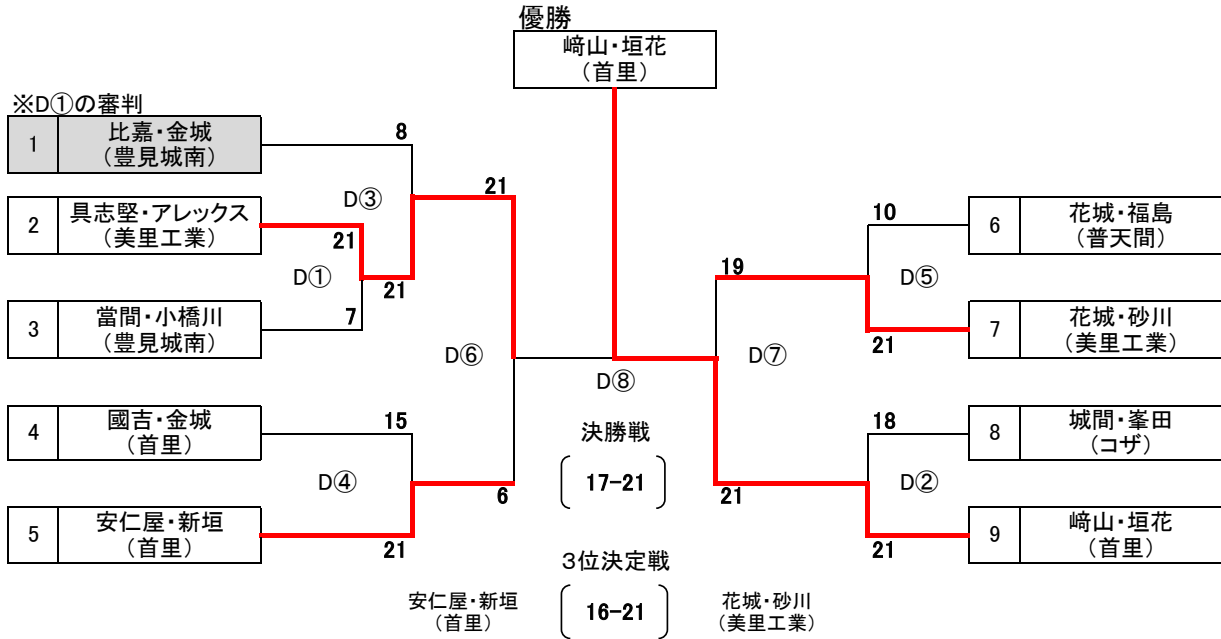

【2人制 高校女子】

○決勝トーナメント戦

【21点1セットマッチ(打ち切りなし)】

※審判について

は「B①」「E①」の審判チームです。

(2試合目以降は、各コートの前試合で負けたチームが審判を行う。)

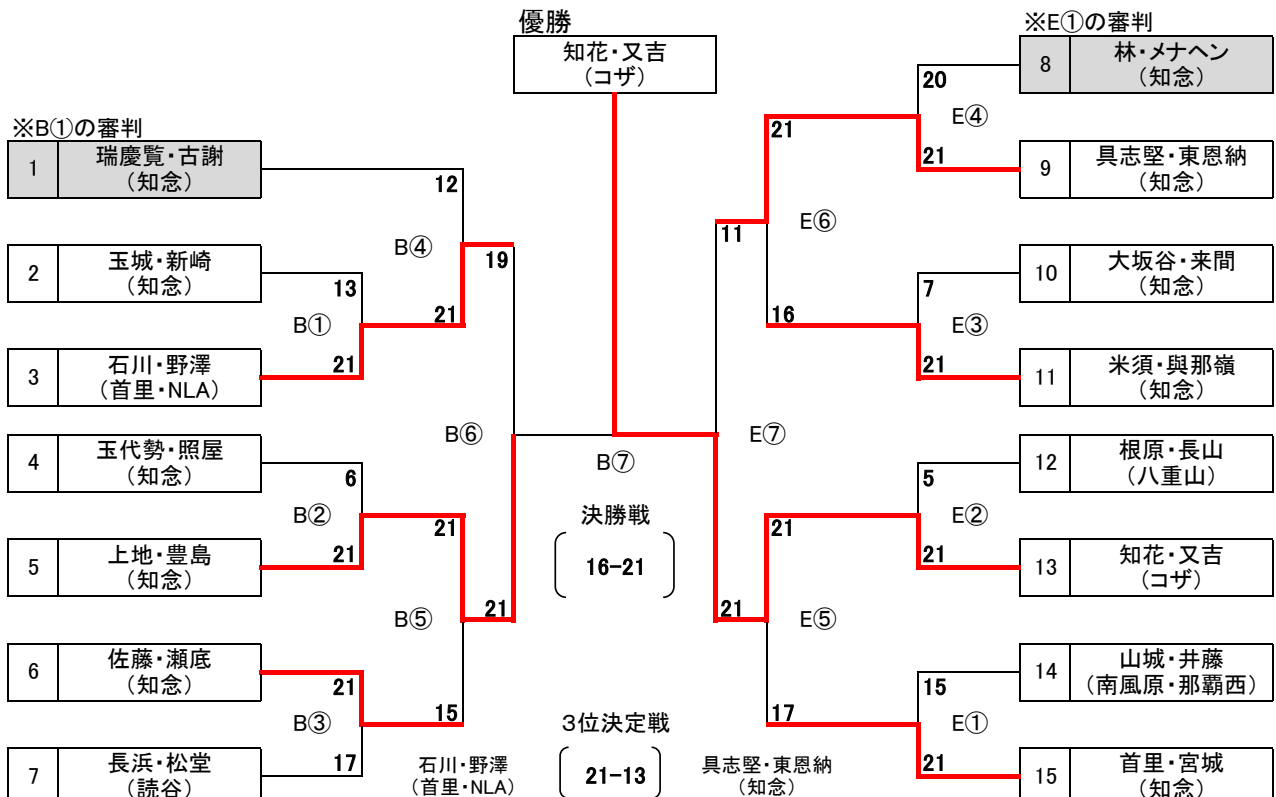

第36回ビーチバレーOKINAWA 2024 《組み合わせ》

令和6年6月15日(土)

【2人制 中学男子】

○決勝トーナメント戦

【21点1セットマッチ(23点打ち切り)】

※審判について

■は「A①」・「F①」の審判チームです。

(2試合目以降は、各コートの前試合で負けたチームが審判を行う。)

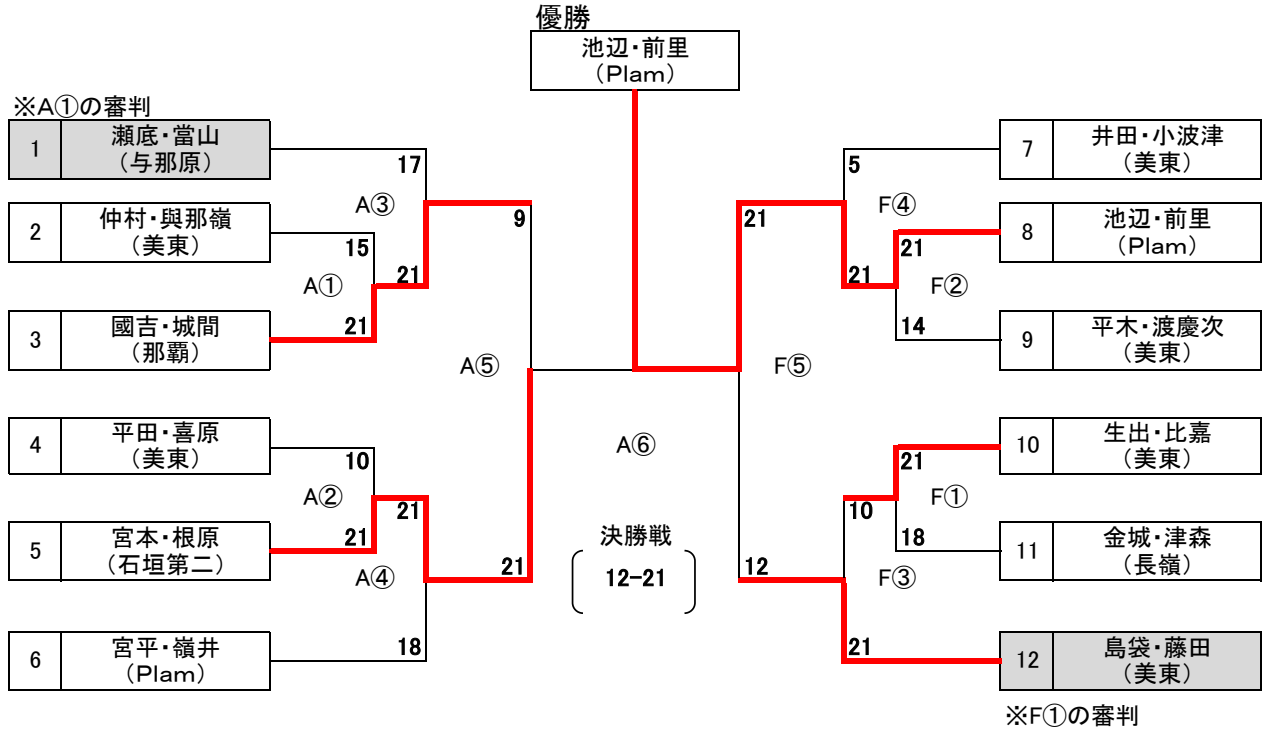

【2人制 中学女子】

○決勝トーナメント戦

【21点1セットマッチ(23点打ち切り)】

※組み合わせは抽選にて決定する。

■は「G①」の審判チームです。

(2試合目以降は、各コートの前試合で負けたチームが審判を行う。)

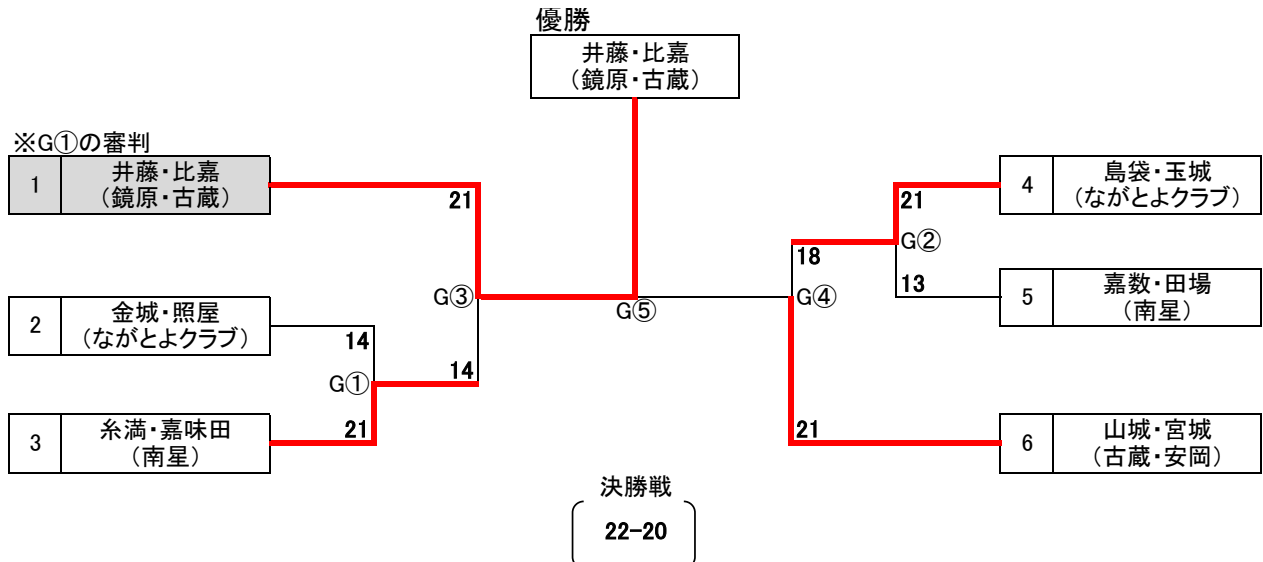

第36回ビーチバレーOKINAWA 2024 《組み合わせ》

令和6年6月16日(日)

【男女混成】

○予選グループ戦

三角リーグ戦の上位2チーム、四角リーグ戦の上位3チームが決勝トーナメント戦に進出する。(8チーム)

【15点1セットマッチ(17点打ち切り)】

※審判について

(各リーグの空きチームが審判を行うが1チーム1回とする。)

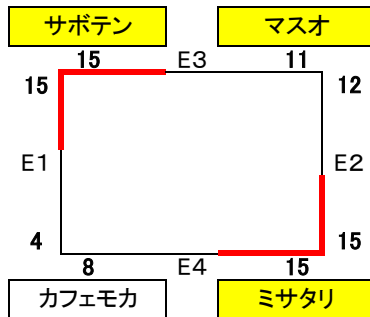
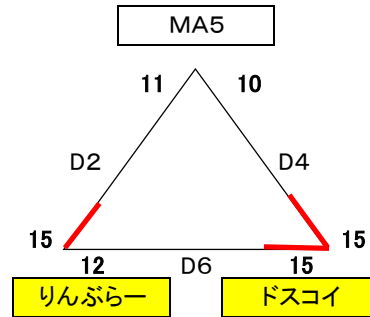
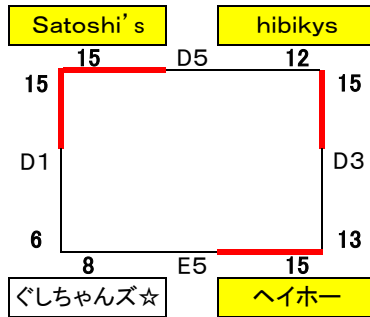

※得点率により「マスオ」が決勝Tへ進出

○決勝トーナメント戦

【21点1セットマッチ(打ち切りなし)】

※審判について

は「D①」「E①」の審判チームです。

(2試合目以降は、各コートの前試合で負けたチームが審判を行う。)

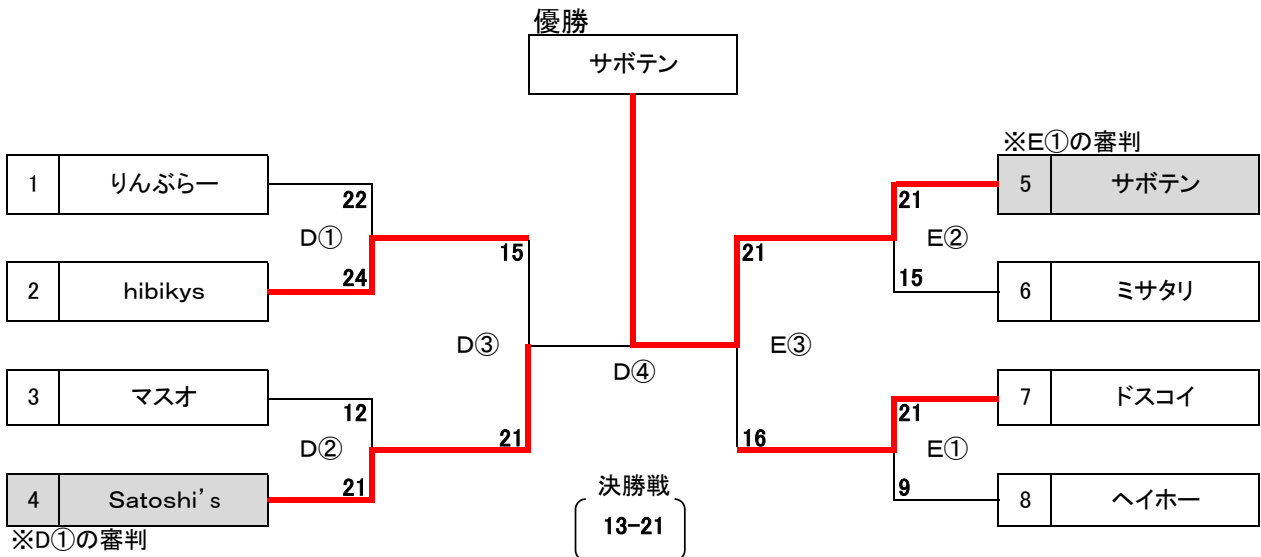

第36回ビーチバレーOKINAWA 2024 《組み合わせ》

令和6年6月16日(日)

【4人制 中学女子】

○予選グループ戦

【15点1セットマッチ(17点打ち切り)】

※各リーグの上位2チームが決勝トーナメント戦に進出する(12チーム)

※順位は①勝率②得点率の結果の順で決定する。

※審判について

は、割当られたコートの審判チームです。
(2試合目以降は各リーグの空きチームが審判を行うが1チーム1回とする。)

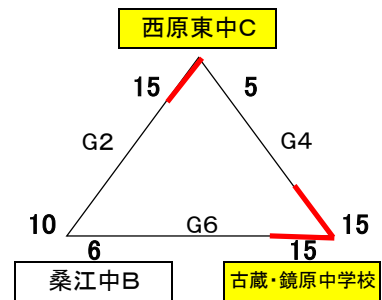
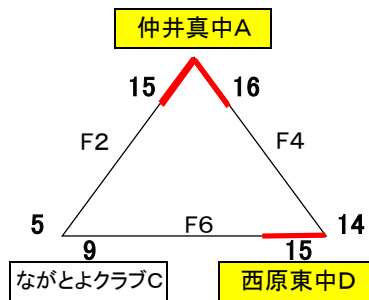
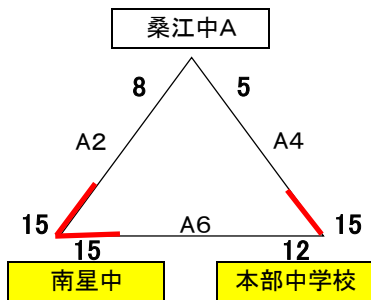
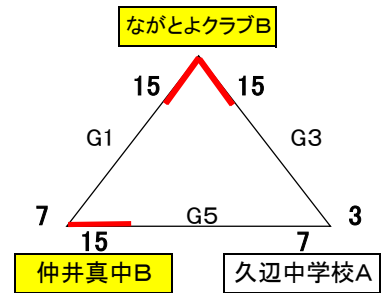
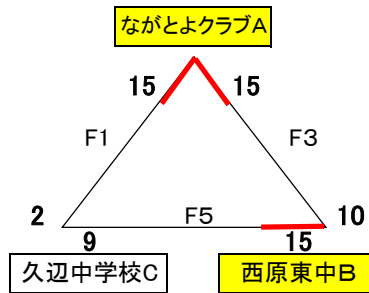
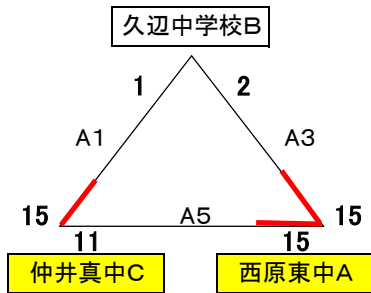

○決勝トーナメント戦

【21点1セットマッチ(23点打ち切り)】

※組み合わせは抽選にて決定する。

は「A①」・「G①」の審判チームです。

(2試合目以降は、各コートの前の試合で負けたチームが審判を行う。)

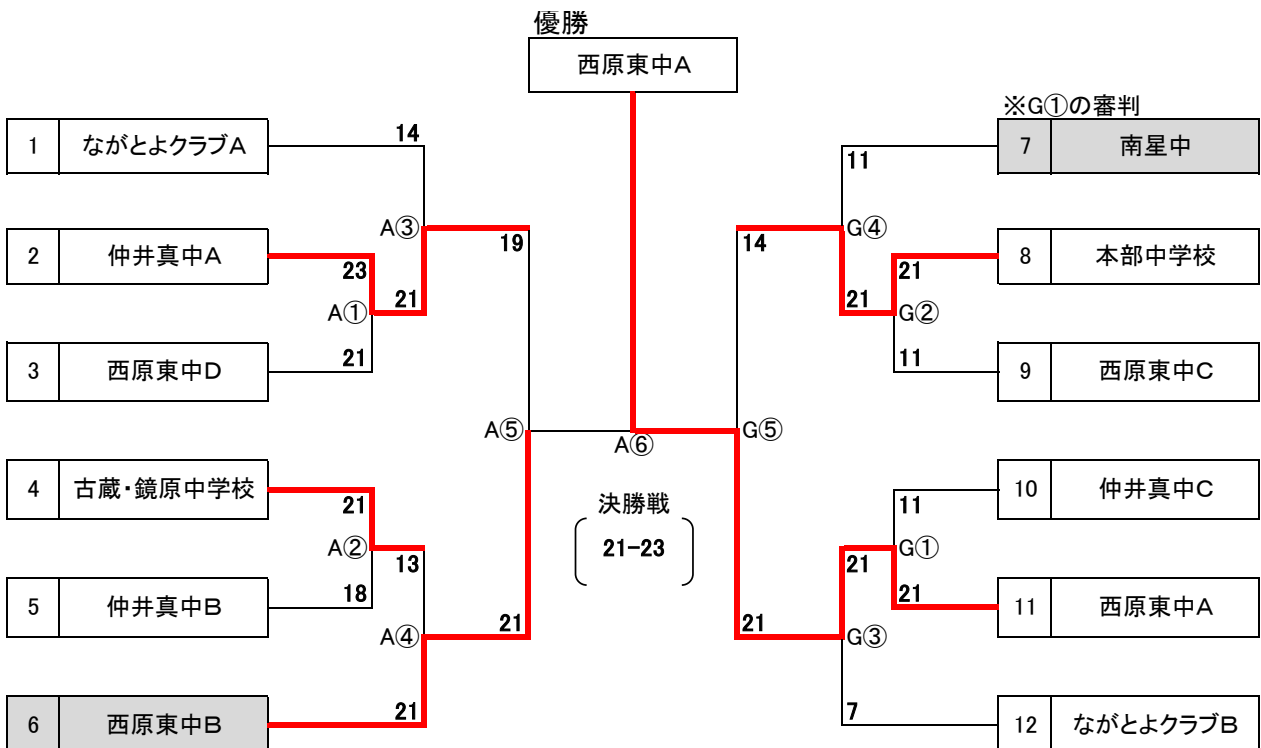

※A①の審判

第36回ビーチバレーOKINAWA 2024 《組み合わせ》

令和6年6月16日(日)

【4人制 中学男子】

○予選グループ戦

三角リーグ戦の上位2チーム、四角リーグ戦の上位3チームが決勝トーナメント戦に進出する。(5チーム)

【15点1セットマッチ(17点打ち切り)】

※審判について

(各リーグの空きチームが審判を行つか1チーム1回とする。)

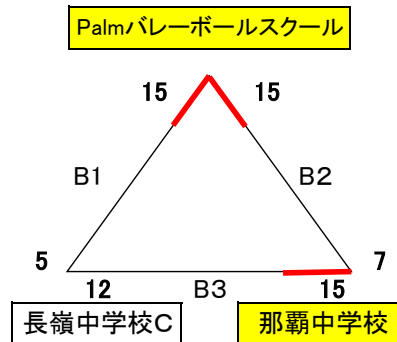
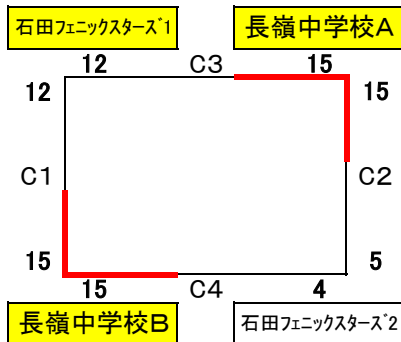

○決勝トーナメント戦

【21点1セットマッチ(打ち切りなし)】

※審判について

は「C①」の審判チームです。

(2試合目以降は、各コートでの前の試合で負けたチームが審判を行う。)

